

AVALON

Elektrorechaud

Réchaud électrique

Fornello elettrico

Electric rechaud



Design: Produkt Design Zürich

Bedienungsanweisung Seite 1

Mode d'emploi page 13

Istruzioni d'uso pagina 25

Operating Instructions page 37

STÖCKLI



Inhalt

	Seite
Einleitung	3
Sicherheit geht vor	4
Verwendungszweck	6
Technische Daten	7
Übersicht der Geräte und Bedienungsteile	8
Bitte beachten Sie folgendes	9
Vor der Inbetriebnahme	9
Inbetriebnahme	9
Reinigung und Pflege	9
Aufbewahrung und Entsorgung	9
Zubehör	10
Garantie	48

Ländervertretung:

Österreich:

Mathis Richard

BIRD marketing und verkauf

Anton-Hopfgartner-Strasse 6

AT-6845 Hohenems

Tel: +43 55 76 726 25

Fax: +43 55 76 726 25

E-mail: richard.mathis@aon.at

Einleitung

Herzlichen Glückwunsch

zum Kauf des Elektrorechauds AVALON von Stöckli. Es wird Ihnen sicher bei der Anwendung viel Freude bereiten.



Rechaud: 0063.51/52

Fonduegarnitur AVALON bestehend
aus Elektrorechaud mit Fonduetopf

Art. Nr. 0063.81/82

Sicherheit geht vor



Lesen Sie diese Sicherheitsvorschriften vor dem ersten Gebrauch Ihres Elektrorechauds genau durch. Bewahren Sie die Bedienungsanweisung sorgfältig auf. Bei unsachgemässer Benutzung lehnt der Hersteller jede Haftung ab.

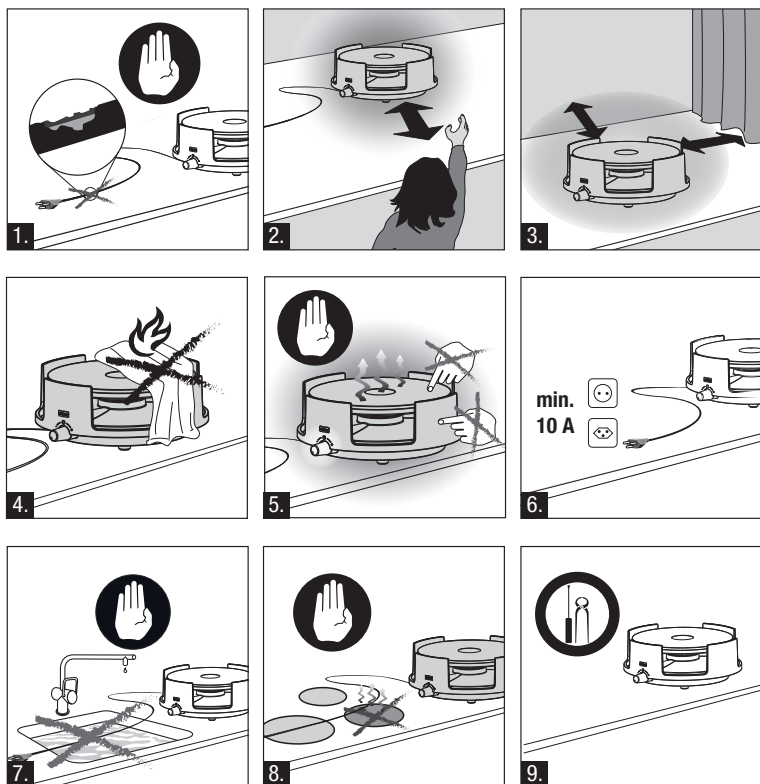

Vorsicht!

Das Gerät wird heiss – es besteht Verbrennungsgefahr!

- Verwenden Sie nie ein beschädigtes Gerät oder Netzanschlusskabel (1.). Lassen Sie es in Betrieb nie ohne Aufsicht stehen und tragen Sie es nie in heissem Zustand.
- Lassen Sie in der Gegenwart von Kindern besondere Vorsicht walten (2.). Kinder sollten beaufsichtigt werden, um sicherzustellen, dass sie nicht mit dem Gerät spielen.
- Gerät nicht direkt auf oder in der Nähe von wärmeempfindlichen

Gegenständen in Betrieb nehmen (3.).

- Legen Sie nie Tücher oder ähnliches über das Gerät (Brandgefahr!) (4.). Berühren Sie nie die erhitzten Geräteoberflächen (5.).
- Das Gerät darf nur in einer geerdeten Steckdose (230 V / 50 Hz) mit einer Absicherung von 10 A betrieben werden (6.).
- Ziehen Sie nie am Netzanschlusskabel, sondern immer am Netzstecker.
- Tauchen Sie das Gerät zur Reinigung nie ins Wasser (Kurzschlussgefahr!) (7.). Das Gerät auch nicht in der Geschirrspülmaschine reinigen (Kurzschlussgefahr!). Hinweise zu Reinigung und Pflege auf Seite 9 beachten.
- Achten Sie darauf, dass die örtliche Netzspannung mit den Angaben auf dem Typenschild des Gerätes übereinstimmt.
- Bringen Sie das Netzanschlusskabel und das Verlängerungskabel so an, dass niemand darüber stolpert.
- Halten Sie Netzanschlusskabel und Gerät von heißen Unterlagen und Gegenständen sowie von offenen Flammen fern (8).
- Ziehen Sie den Netzstecker vor der Reinigung und lassen Sie das Gerät genügend lange abkühlen.
- Bei Störungen oder defektem Gerät, ziehen Sie sofort den Netzstecker und lassen Sie das Gerät im Fachgeschäft überprüfen und reparieren. Versuchen Sie nie, das Gerät selber zu reparieren (9.)! Bei nicht fachgerechter Reparatur wird keine Haftung für eventuelle Schäden übernommen.
- Dieses Gerät kann von Kindern ab 8 Jahren und darüber sowie von Personen mit verringerten physischen, sensorischen oder mentalen Fähigkeiten oder Mangel an Erfahrung und Wissen benutzt werden, wenn sie beaufsichtigt oder bezüglich des sicheren Gebrauchs des Gerätes unterwiesen wurden und die daraus resultierenden Gefahren verstehen. Kinder dürfen nicht mit dem Gerät spielen. Reinigung und Benutzer-Wartung dürfen nicht von Kindern ohne Beaufsichtigung durchgeführt werden.
- Vorsicht bei der Anwendung, in Kombination mit dem Fonduetopf, von Fondue-Bourguignonne, da sich bei Verwendung von heißem Öl die Topfgriffe möglicherweise zu stark erhitzen (Topflappen verwenden).

Verwendungszweck

Das Elektrorechaud AVALON eignet sich dank dem stufenlosen Temperaturregler zum Kochen und Warmhalten von Speisen am Tisch, in der Küche, im Büro und Atelier. Und falls der Elektroanschluss fehlerstrom-geschützt ist, kann das Elektrorechaud AVALON auch auf dem Balkon und Gartensitzplatz verwendet werden. Zum Beispiel um Suppen, Saucen oder Eintopfgerichte warmzuhalten oder Käse-, Fleisch- und Fischfondues sowie à la minute Gerichte zuzubereiten. Besonders passend dazu der Stöckli Fonduetopf ABSOLUTE (Art. Nr. 8730.24).

Elektrorechaud AVALON
mit Wok





Käsefonduegarnitur mit
Käsefonduecaquelon Tradition
Art. Nr. 0063.51202314



Fonduegarnitur AVALON
Art. Nr. 0063.81/82
Elektrorechaud mit Fonduepot
ABSOLUTE



Technische Daten AVALON Elektrorechaud

Netzspannung: 230 V / 50 Hz
Nennleistung: 1500 W
Abmessungen:
- Rechaud \varnothing 220 mm, Höhe 90 mm
- Gewicht 1.3 kg
- Kabellänge 1.5 m
Zulassungen:  
Garantie: 2 Jahre

Übersicht der Geräte und Bedienungsteile

1. Herdplatte
2. Stufenloser Temperaturregler
3. Zuleitung

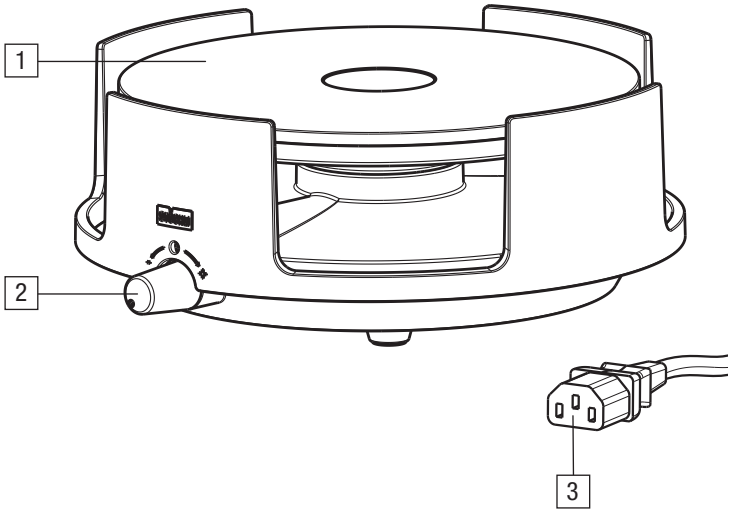

Bitte beachten Sie folgendes:

Lesen Sie die Bedienungsanleitung sorgfältig durch. Personen, die mit dieser nicht vertraut sind sowie Kinder, dürfen das Gerät nicht bedienen. Benützen Sie das Gerät ausschliesslich zum dafür vorgesehenen Zweck. Jegliche missbräuchliche Verwendung ist aufgrund der damit verbundenen Gefahren strengstens untersagt.

Vor der Inbetriebnahme

Stellen Sie das Gerät an den Standort des späteren Gebrauchs. Die Standfläche soll stabil, waagrecht und trocken sein. Halten Sie Abstand von Wänden und anderen Gegenständen (wie z.B. Kerzen). Das Gerät verursacht beim ersten Gebrauch einen für Elektrogeräte typischen Geruch, der nach einigen Minuten nicht mehr wahrnehmbar ist. Dieser Geruch ist völlig normal und hat keinen Einfluss auf die Qualität des Produkts.

Inbetriebnahme

Stecken Sie den Netzstecker ein. Schalten Sie das Gerät ein, indem Sie den Temperaturregler nach rechts drehen, bis die LED-Lampe leuchtet. Wir empfehlen Ihnen, das Gerät max. 5 min. vorzuheizen.

Reinigung und Pflege

Schalten Sie den Temperaturregler aus und ziehen Sie den Netzstecker aus der Steckdose. Lassen Sie das Gerät abkühlen. Tauchen Sie das Gerät niemals ins Wasser und reinigen Sie es nicht in der Geschirrspülmaschine. Achten Sie darauf, das Gerät nur mit einem weichen, feuchten Lappen zu reinigen. Die Gusskochplatte darf mit handelsüblichen Kochplatten-Reinigern behandelt werden. Arbeiten Sie nie mit aggressiven, harten oder scheuernden Reinigungsmitteln oder -Gegenständen.

Aufbewahrung

Bewahren Sie das Gerät an einem trockenen und für Kinder unzugänglichen Ort auf.

Entsorgung

- Ausgediente Geräte können bei einer Verkaufsstelle zur kostenlosen fachgerechten Entsorgung abgegeben werden.
- Geräte mit gefährlichem Defekt sofort entsorgen und sicherstellen, dass sie nicht mehr verwendet werden können.
- Geräte nicht mit dem Hauskehricht entsorgen (Umweltschutz)!

Zubehör



Art. Nr. 8730.24

Fonduepf Absolute

mit Deckel und Spritzschutz,
Induktionstauglich
ø 24 cm, 3.0 l,



Art. Nr. 7023.14

Käsefonduecaquelon Tradition

aus feuerfester, hochwertiger
Qualitätskeramik
ø 23 cm, 2.3 l, schwarz



Art. Nr. 7324.14

Käsefonduecaquelon Elégance,

Guss mit Stiel aus Inox, schwere
Qualität, robust, speziell gut
geeignet für Induktion
ø 24 cm, 3.0 l, schwarz



Art. Nr. 7423.14

Käsefonduecaquelon Emotion,

Stahl-Emaile mit Stiel aus
Kunststoff, schwere Qualität,
robust
ø 23 cm, 3.6 l, schwarz

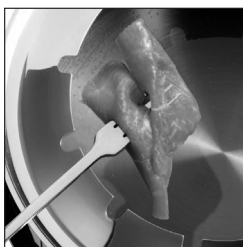



Art. Nr. 8300.14

Universalfonduegabeln mit Kunststoffgriff, geeignet für Käse und Fleischfondue, Packung à 6 Stk



Art. Nr. 8305.06

Universalfonduegabeln mit Inoxgriff, geeignet für Käse und Fleischfondue Packung à 6 Stk.



Art. Nr. 8302.06S

Käsefonduegabeln Alpine Crystal Elements mit Kunststoffgriff, geeignet für Käsefondue, mit glasklaren CRYSTALLIZED™ - Swarovski Elements am Gabelende Packung à 6 Stk.



Art. Nr. 8320.02

Sieb für Fischfondue
Inox, 2 Stk.

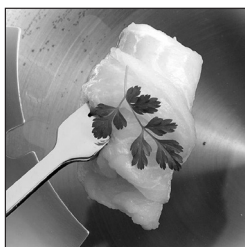



AVALON

Réchaud électrique



Design: Produkt Design Zürich

Bedienungsanweisung Seite 1

Mode d'emploi page 13

Istruzioni d'uso pagina 25

Operating Instructions page 37

Sommaire

	page
Introduction	15
La sécurité avant tout	16
Utilisation	18
Caractéristiques techniques	19
Aperçu de l'appareil et de ses éléments de service	20
Veillez s.v.p. noter ce qui suit	21
Avant la mise en service	21
Mise en service	21
Nettoyage et entretien	21
Rangement et élimination	21
Accessoires	22
Garantie	48

Représentations nationales:

Autriche:

Mathis Richard

BIRD marketing und verkauf

Anton-Hopfgartner-Strasse 6

AT-6845 Hohenems

Tel: +43 55 76 726 25

Fax: +43 55 76 726 25

E-mail: richard.mathis@aon.at

Introduction

Toutes nos félicitations

pour l'achat de ce réchaud électrique AVALON de Stöckli. Son utilisation vous procurera certainement beaucoup de satisfaction.



Réchaud: 0063.51/52

Set fondue AVALON composé d'un réchaud
électrique et d'un poêlon pour fondue

Art. N° 0063.81/82

La sécurité avant tout



Lisez attentivement les prescriptions de sécurité avant la première utilisation de votre réchaud électrique. Conservez soigneusement ce mode d'emploi. Le fabricant décline toute responsabilité en cas d'utilisation abusive.

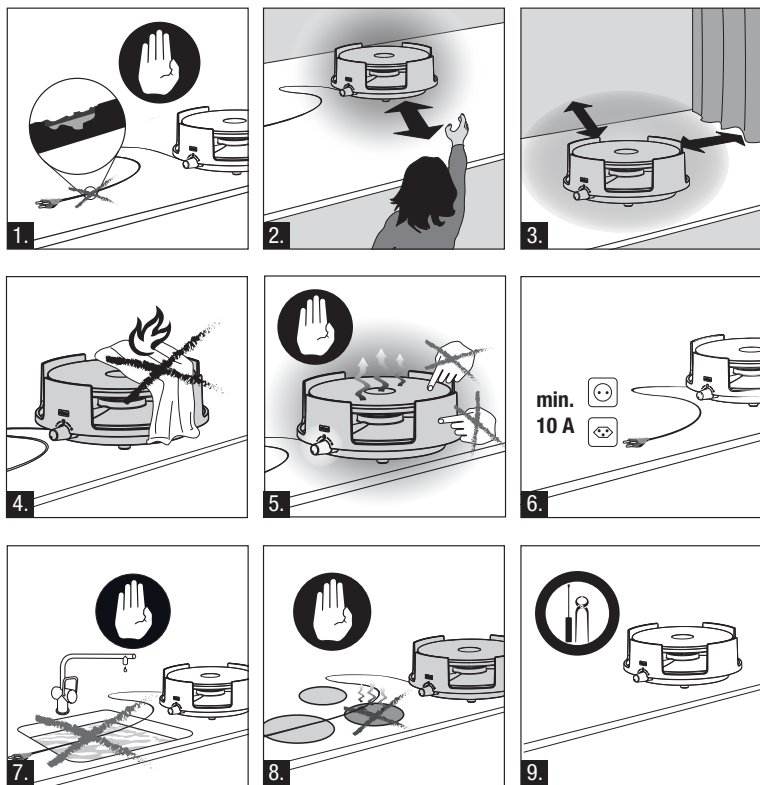

Attention!

L'appareil devient très chaud – il y a donc danger de brûlures!

- Ne jamais utiliser un appareil ou un cordon électrique endommagé (1.). Ne jamais le laisser fonctionner sans surveillance et ne jamais le transporter lorsqu'il est chaud.
- Exercer une surveillance accrue en présence d'enfants (2.). Surveiller les enfants et s'assurer qu'ils ne puissent pas jouer avec l'appareil.
- Ne pas mettre l'appareil en marche directement sur ou à côté d'objets sensibles à la chaleur (3.).

- Ne posez jamais de serviette ou d'objet semblable sur l'appareil (danger d'incendie!) (4.). Ne touchez jamais les surfaces chauffées de l'appareil (5.).
- L'appareil ne doit être utilisé qu'avec une prise de courant mise à la terre (230 V / 50 Hz) et fusible de 10 A (6.)
- Ne tirez jamais sur le cordon, mais sur la fiche.
- Ne plongez jamais l'appareil dans l'eau pour le nettoyer (danger de court-circuit!) (7.). L'appareil ne doit jamais être lavé dans le lave-vaisselle (danger de court-circuit!). Respecter les consignes de nettoyage et d'entretien à la page 21.
- Veillez à ce que la tension réseau locale corresponde bien à celle indiquée sur la plaquette de l'appareil.
- Installez le cordon et la rallonge de manière à ce que personne ne trébuche.
- Eloignez le cordon et l'appareil de supports ou objets chauds ainsi que des flammes (8.).
- Avant le nettoyage, débranchez l'appareil de la prise murale et laissez-le refroidir.
- En cas de dérangement ou de défectuosité, débrancher immédiatement l'appareil et le faire contrôler et réparer par un spécialiste. Ne jamais tenter de réparer l'appareil soi-même (9.)! En cas de réparation non conforme, aucune responsabilité ne sera assumée pour les dommages éventuels.
- Cet appareil peut être utilisé par des enfants à partir de 8 ans, ainsi que par des personnes disposant de facultés physiques, sensorielles ou mentales réduites ou dont l'expérience et les connaissances font défaut, uniquement s'ils sont sous surveillance ou ont été instruits en matière d'utilisation en toute sécurité de l'appareil et qu'ils comprennent les dangers liés à celui-ci. Les enfants ne sauraient jouer avec l'appareil. Le nettoyage et la maintenance par l'utilisateur ne peuvent pas être exécutés par des enfants sans surveillance.
- Faites preuve de précaution lors de la préparation de fondue bourguignonne en combinaison avec le caquelon, les poignées pouvant le cas échéant s'échauffer trop fortement lors de l'utilisation d'huile bouillante (utiliser des maniques).

Utilisation

Grâce à son réglage de température en continu, le réchaud électrique AVALON convient parfaitement pour cuire et tenir au chaud des mets à table, à la cuisine, au bureau ou à l'atelier. Et, si le raccordement électrique est muni d'un disjoncteur à courant de défaut, le réchaud électrique AVALON peut également être utilisé sur le balcon ou dans le jardin. Par exemple pour tenir au chaud des soupes, des sauces ou des potées, ou encore pour préparer des fondues au fromage, à la viande ou au poisson ainsi que des plats à la minute. Le poêlon à fondue ABSOLUTE (art. N° 8730.24 de Stöckli) convient ici particulièrement bien.

Réchaud électrique
AVALON avec Wok



Garniture fondue au fromage
Caquelon à fondue Tradition
art. N° 0063.51202314



Garniture fondue AVALON
art. N° 0063.81/82
Réchaud électrique avec poêlon à
fondue ABSOLUTE



Caractéristiques techniques du réchaud électrique AVALON

Tension de réseau:	230 V / 50 Hz
Puissance nominale:	1500 W
Dimensions:	
- Réchaud	ø 220 mm, hauteur 90 mm
- Poids	1.3 kg
- Longueur de câble	1.5 m
Licences:	Ⓜ CE
Garantie:	2 ans

Aperçu de l'appareil et de ses éléments de service

1. Plaque électrique
2. Réglage continu de la température
3. Alimentation

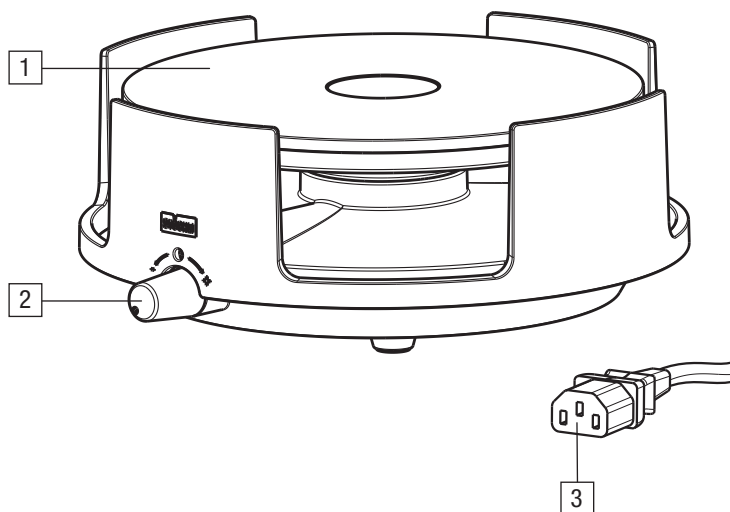

Veillez s.v.p. noter ce qui suit:

Lisez attentivement le mode d'emploi. Les personnes non familiarisées avec ce dernier ainsi que les enfants ne doivent pas utiliser l'appareil. Utilisation autorisée uniquement dans le but prévu. Étant donné les dangers encourus, tout usage abusif est strictement interdit.

Avant la mise en service

Placez l'appareil à l'endroit où il sera utilisé. La surface doit être stable, horizontale et sèche. Installez l'appareil à bonne distance des parois et de tout objet (par ex. de bougies). Lors de la première utilisation, l'appareil dégage une odeur typique pour les appareils électriques qui disparaît après quelques minutes. Cette odeur est absolument normale et n'a aucune influence sur la qualité du produit.

Mise en service

Branchez l'appareil. Allumez l'appareil en tournant le sélecteur de température vers la droite, jusqu'à ce que le voyant LED s'allume. Nous vous recommandons de chauffer préalablement l'appareil, au maximum 5 min.

Nettoyage et entretien

Éteignez l'appareil et ôtez la fiche de la prise de courant. Laissez refroidir l'appareil. Ne plongez jamais l'appareil dans l'eau et ne le lavez pas non plus dans le lave-vaisselle. Nettoyez l'appareil uniquement avec un chiffon doux et humide. La plaque en fonte peut être nettoyée au moyen de détergents conventionnels pour plaques de cuisson. N'utilisez jamais de produits ou objets de nettoyage agressifs, durs ou abrasifs.

Rangement

Gardez l'appareil dans un endroit sec et inaccessible aux enfants.

Élimination

- Les appareils usagés peuvent être remis au point de vente pour une élimination correcte et gratuite.
- Les appareils présentant une défektivité dangereuse doivent être éliminés immédiatement et vous devez vous assurer qu'ils ne pourront plus être utilisés.
- Ne pas éliminer les appareils avec les ordures ménagères (protection de l'environnement)!

Accessoires



art. n° 8730.24

Poêlon à fondue Absolute
avec couvercle et anti-projections,
convient aux plaques à induction
Ø 24 cm, 3.0 l,



art. n° 7023.14

Caquelon à fondue Tradition
en céramique réfractaire, de
haute qualité
Ø 23 cm, 2.3 l, noir



art. n° 7324.14

Caquelon à fondue Élégance, en fonte
poignée en inox, qualité lourd,
robuste, bien pour cuisinière à
induction
Ø 24 cm, 3.0 l, noir



art. n° 7423.14

Caquelon à fondue Emotion, en acier émaillé avec poignée en plastique, qualité lourd, robuste
Ø 23 cm, 3.6 l, noir

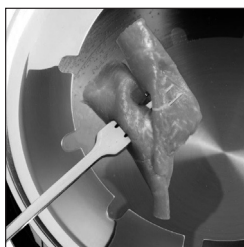



art. n° 8300.14

Fourchettes à fondue universelles
avec manche en plastique, idéales
pour fondue au fromage ou à la
viande
Emballage 6 pièces



art. n° 8305.06

Fourchettes à fondue universelles
avec manche en inox, idéales pour
fondue au fromage ou à la viande
Emballage 6 pièces



art. n° 8302.06S

Fourchettes à fondue au fromage
Alpine Crystal Elements avec
manche en plastique et avec cristaux
claires CRYSTALLIZED™ - Swarovski
Elements à l'extrémité des
fourchettes
Emballage à 6 pièces



art. n° 8320.02

Passoire pour la fondue de poisson
Inox, 2 pièces

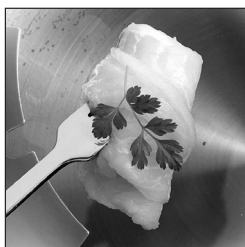



AVALON

Fornello elettrico



Design: Produkt Design Zürich

Bedienungsanweisung Seite 1

Mode d'emploi page 13

Istruzioni d'uso pagina 25

Operating Instructions page 37

Indice

	pagina
Introduzione	27
La sicurezza anzitutto	28
Uso previsto	30
Dati tecnici	31
Elenco delle parti e degli elementi di comando	32
Prego osservare le seguenti indicazioni	33
Prima della messa in funzione	33
Messa in funzione	33
Pulizia e manutenzione	33
Custodia e smaltimento dell'apparecchio	33
Accessori	34
Garanzia	48

Rappresentanza:

Austria:

Mathis Richard

BIRD marketing e vendita

Anton-Hopfgartner-Strasse 6

AT-6845 Hohenems

Tel: +43 55 76 726 25

Fax: +43 55 76 726 25

E-mail: richard.mathis@aon.at

Introduzione

Congratulazioni

per aver acquistato il fornello elettrico AVALON di Stöckli. Siamo sicuri che quest'apparecchio vi procurerà molte soddisfazioni.



Fornello: 0063.51/52

Set per fondue AVALON composto
da fornello elettrico e padellino per
fondue

Art. no. 0063.81/82

La sicurezza anzitutto



Prima dell'uso iniziale del fornello elettrico, leggere attentamente le presenti avvertenze di sicurezza. Conservare con cura le istruzioni d'uso. In caso di uso inappropriato, il fabbricante declina ogni responsabilità.

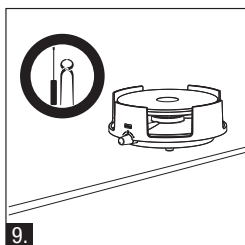
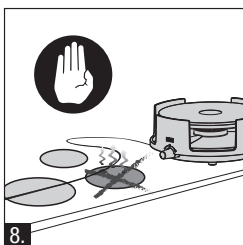
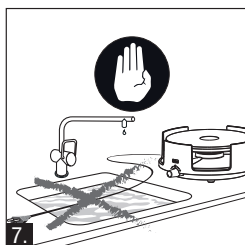
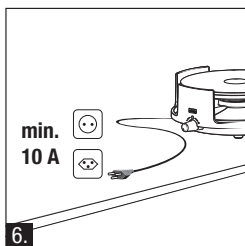
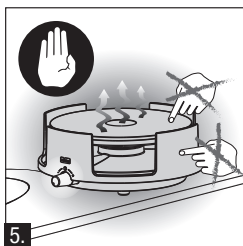
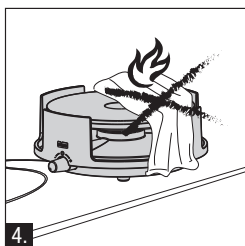
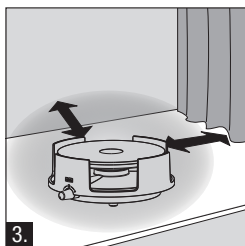
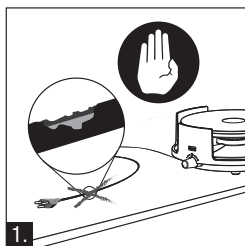

Attenzione!

L'apparecchio diventa molto caldo – pericolo di ustioni!

- Non utilizzare mai un apparecchio o un cavo di allacciamento danneggiati (1.). Non lasciare mai incustodito l'apparecchio in funzione, né trasportarlo quando è rovente.
- Prestare la massima attenzione in presenza di bambini (2.). Bisogna sorvegliare i bambini, perché non abbiano la possibilità di giocare con l'apparecchio.
- Non mettere in funzione l'apparecchio sopra o vicino a oggetti sensibili al calore (3.).

- Non mettere mai asciugapiatti o simili sopra l'apparecchio (pericolo d'incendio!) (4.). Non toccare mai le superfici dell'apparecchio roventi (5.).
- L'apparecchio può essere utilizzato solo se allacciato a una presa di corrente con messa a terra (230 V / 50 Hz) con protezione 10 A (6.).
- Togliere la corrente estraendo la spina e non tirando il cavo.
- Per la pulizia non immergere mai l'apparecchio nell'acqua (pericolo di cortocircuito!) (7.). Non mettere l'apparecchio in lavastoviglie (pericolo di cortocircuito!). Osservare le indicazioni per la pulizia e la manutenzione a pagina 33.
- Badare che la tensione di rete locale corrisponda ai dati figuranti sulla targhetta dell'apparecchio.
- Mettere il cavo di allacciamento e l'eventuale prolunga in modo tale che nessuno possa inciamparvi.
- Tenere il cavo e l'apparecchio lontano da superfici e oggetti roventi, nonché da fiamme aperte (8).
- Prima della pulizia, estrarre la spina dalla presa di corrente e lasciar raffreddare bene l'apparecchio.
- In caso di guasto o di apparecchio difettoso, estrarre subito la spina e far esaminare e riparare l'apparecchio presso un negozio specializzato. Non tentare mai l'autoriparazione (9.)! Non verrà assunta alcuna responsabilità per eventuali danni generati da una riparazione non conforme.
- Questo apparecchio può essere utilizzato da bambini a partire dagli 8 anni di età, nonché da persone con capacità fisiche, sensoriali e mentali ridotte, o che mancano di esperienza e conoscenza, unicamente se tali utenti vengono tenuti sotto sorveglianza da un adulto o se sono stati istruiti in merito all'uso sicuro dell'apparecchio e hanno capito i pericoli che ne derivano. I bambini non possono giocare con l'apparecchio. Sia la pulizia che la manutenzione da parte dell'utente non possono essere eseguite da bambini senza la dovuta sorveglianza.
- Attenzione in caso di uso con il caquelon della fondue bourguignonne, poiché durante l'uso l'olio è bollente e le maniglie del caquelon scottano (utilizzare le presine da cucina).

Usò previsto

Grazie al regolatore continuo della temperatura, il fornello elettrico AVALON è indicato per cuocere e tenere in caldo i cibi in tavola, in cucina, in ufficio e in studio. Se l'allacciamento alla corrente elettrica dispone di un interruttore salvavita, il fornello elettrico AVALON può essere utilizzato anche sul balcone o in giardino. Ad esempio per tenere in caldo minestre, salse o stufati, oppure per preparare squisite fondue a base di formaggio, di carne e di pesce, nonché i piatti «à la minute». Per il fornello elettrico è particolarmente indicato il padellino ABSOLUTE della Stöckli (art. no. 8730.24).

Fornello elettrico AVALON
con Wok



Set per fondue di formaggio
Caquelon per fondue Tradition
Art. no. 0063.51202314



Set per fondue AVALON
Art. no. 0063.81/82
Fornello elettrico con padellino
per fondue ABSOLUTE



Dati tecnici fornello elettrico AVALON

Tensione di rete: 230 V / 50 Hz
Potenza nominale: 1500 W
Dimensioni:
- Fornello \varnothing 220 mm,
 altezza 90 mm
- Peso 1.3 kg
- Lunghezza cavo 1.5 m
Licenze: Ⓢ CE
Garanzia: 2 anni

Elenco delle parti e degli elementi di comando

1. Piastra elettrica
2. Regolatore continuo della temperatura
3. Alimentatore

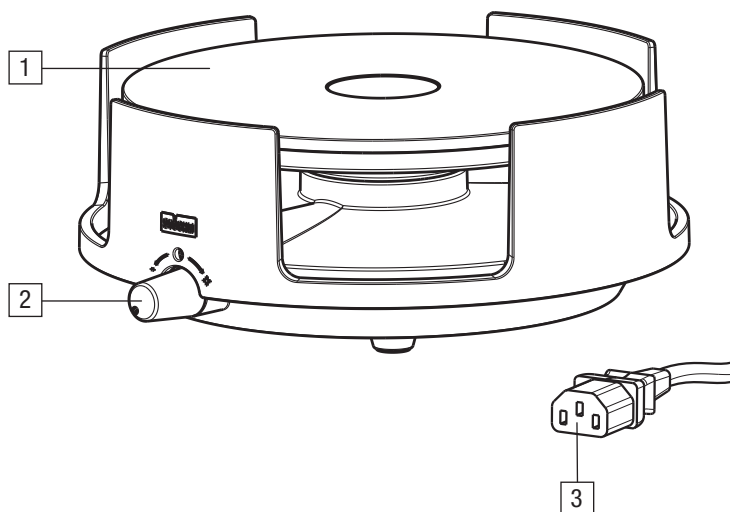

Prego osservare le seguenti indicazioni:

Leggere attentamente le presenti istruzioni d'uso. Le persone che non conoscono a fondo le presenti istruzioni d'uso, nonché i bambini, non sono autorizzati all'uso dell'apparecchio. Utilizzare l'apparecchio esclusivamente per lo scopo indicato. È severamente vietato l'uso inadeguato dell'apparecchio per i rischi che questo comporta.

Prima della messa in funzione

Collocare l'apparecchio nel luogo in cui dovrà essere utilizzato. La superficie dev'essere stabile, piana e asciutta. Mantenere la distanza dalle pareti e dagli altri oggetti (ad es. candele). Al primo uso, l'apparecchio emana il tipico odore che rilascia un apparecchio elettrico, odore che dopo qualche minuto non è più percepibile. È una cosa normale, che non influisce in alcun modo sulla qualità del prodotto.

Messa in funzione

Inserire la spina nella presa di corrente. Per accendere l'apparecchio girare il regolatore della temperatura verso destra, finché si accende la lampada LED. Raccomandiamo il preriscaldamento dell'apparecchio per 5 minuti al massimo.

Pulizia e manutenzione

Spegnere il regolatore ed estrarre la spina dalla presa di corrente. Lasciare raffreddare l'apparecchio. Non immergere mai l'apparecchio nell'acqua, né metterlo in lavastoviglie. Pulire l'apparecchio unicamente con un panno umido e morbido. La piastra per cottura in ghisa può essere pulita con un normale detersivo per piastre da cucina. Non utilizzare mai detersivi aggressivi e corrosivi, né oggetti per la pulizia duri o abrasivi.

Custodia dell'apparecchio

Conservare l'apparecchio in un luogo asciutto fuori dalla portata dei bambini.

Smaltimento

- Gli apparecchi esausti possono essere riconsegnati presso un punto vendita per lo smaltimento gratuito e corretto.
- Eliminare subito gli apparecchi con un difetto pericoloso, badando che non possano più essere utilizzati.
- Non gettare l'apparecchio tra i rifiuti domestici (tutela dell'ambiente)!

Accessori



Art. no. 8730.24

Padellino per fondue Absolute con coperchio e antispruzzo, indicato per le piastre a induzione
Ø 24 cm, 3.0 l,



Art. no. 7023.14

Caquelon per fondue di formaggio Tradition in pregiata ceramica resistente al fuoco
Ø 23 cm, 2.3 l, nero



Art. no. 7324.14

Caquelon per fondue di formaggio Elégance, in ghisa con manico in acciaio inox, qualità pregiata, robusto, particolarmente indicato per le piastre a induzione
Ø 24 cm, 3.0 l, nero



Art. no. 7423.14

Caquelon per fondue di formaggio Emotion, in acciaio smaltato con manico in plastica, qualità pregiata, robusto
Ø 23 cm, 3.6 l, nero

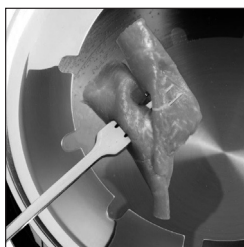



Art. no. 8300.14

Forchette universali per fondue con manico in plastica, indicate per la fondue a base di formaggio e di carne, confezione da 6 pz.



Art. no. 8305.06

Forchette universali per fondue con manico di acciaio inox, indicate per la fondue a base di formaggio e di carne, confezione da 6 pz.



Art. no. 8302.06S

Forchette per fondue Alpine Crystal Elements con manico in plastica, indicate per la fondue di formaggio, decorate sul manico con elementi brillanti Swarovski CRYSTALLIZED™, confezione da 6 pz.



Art. no. 8320.02

Cestello per la fondue di pesce
Inox, 2 pz.

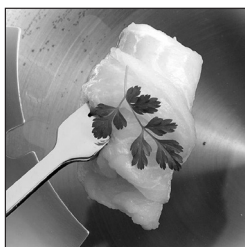



AVALON

Electric rechaud



Design: Produkt Design Zürich

Bedienungsanweisung Seite 1

Mode d'emploi page 13

Istruzioni d'uso pagina 25

Operating Instructions page 37

Contents

	Page
Introduction	39
Safety first	40
Uses	42
Technical Data	43
Overview of the appliance and its operational parts	44
Please note the following	45
Before putting into use	45
Putting into use	45
Care and cleaning	45
Storage and disposal	45
Warranty	48

Regional representatives:

Austria:

Mathis Richard

BIRD marketing und verkauf

Anton-Hopfgartner-Strasse 6

AT-6845 Hohenems

Tel: +43 55 76 726 25

Fax: +43 55 76 726 25

E-mail: richard.mathis@aon.at

Introduction

Congratulations

on your new AVALON electric rechaud by Stöckli. It will certainly give you a lot of pleasure.



Rechaud: 0063.51/52
Fondue set AVALON comprising
electrical rechaud with fondue bowl,
Art. No. 0063.81/82

Safety first



Read the safety advice through thoroughly before the first use of your electric heater. Store the operating Instructions carefully. The manufacturer accepts no liability for the consequences of improper use.

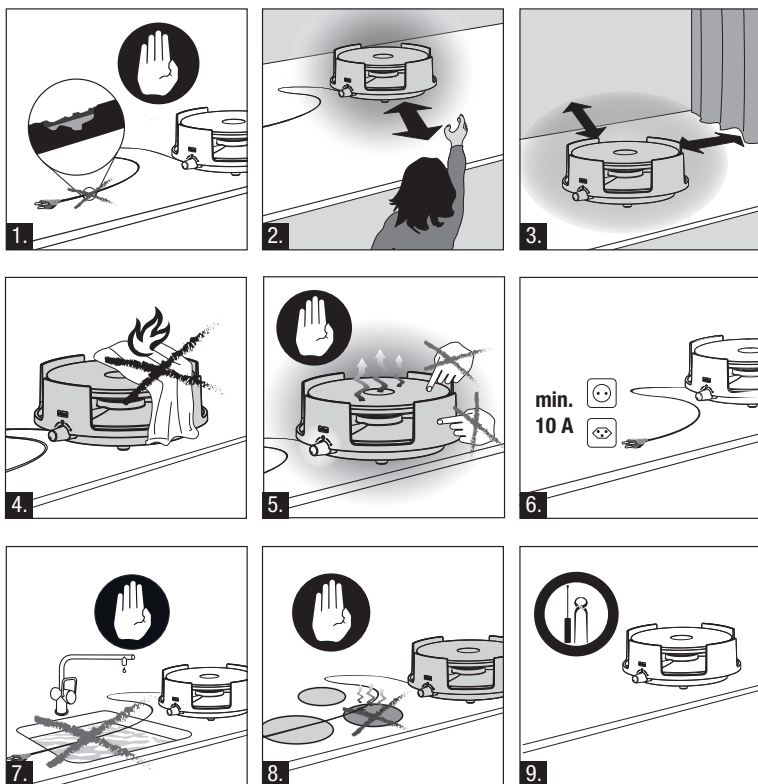

Caution!

The appliance becomes hot during use – there is a risk of burning!

- Never use an appliance which is damaged or has a damaged mains cable (1.). Do not leave it out of sight when operating and do not carry it while it is hot.
- Use extra vigilance when operating in the presence of children (2.). Keep children under supervision and make sure they cannot play with the electric heater.

- Never operate the appliance on or near heat-sensitive objects (3.).
- Do not cover the appliance with cloths of any sort (fire risk!) (4.). Do not touch hot surfaces (5.).
- The unit must be used with a grounded power supply (230 V / 50 Hz) featuring a 10 A fuse (6.).
- Always pull on the plug, not the mains cable, when unplugging.
- Do not immerse the appliance in water for cleaning (7.) (danger of short-circuit!). Also do not put the appliance in a dishwasher (danger of short-circuit!). Follow the cleaning and care instructions on page 45.
- Ensure that the local mains supply matches that detailed on the appliance type label.
- Position the mains cable and any extension cables in a safe manner, so that nobody can trip over them.
- Keep the mains cable away from hot surfaces or objects and from naked flames (8.).
- Remove the mains cable from the power supply and let the appliance cool down before cleaning.
- If the appliance becomes damaged or defective, remove the mains plug immediately and take it to a professional electrical dealer for checking and repair. Never attempt to repair the appliance yourself (9.)! The manufacturer accepts no liability for damages or injuries arising from non-professional repairs or attempted repair.
- Children above 8 years of age and persons with reduced physical, sensory or mental capacity or lacking experience and knowledge may only use the appliance under supervision or if they have been instructed on its safe use and understand the associated dangers. Do not allow children to play with the appliance. Cleaning and maintenance by the user must not be performed by children unsupervised.
- CAUTION with fondue bourguignonne: hot oil can overheat the handle (use oven gloves or panholders).

Uses

The electric heater AVALON is suitable, thanks to its continuously variable temperature regulator, for both cooking and for keeping food warm at the table, in the kitchen, in the office and studio. Provided an earth-leakage circuit-breaker is used, the AVALON can also be used on the balcony or patio. For example, soup, sauces or casseroles, etc. can be kept warm or cheese, fish or meat fondue or «one-minute» dishes can be prepared. For this purpose the matching Fondue bowl ABSOLUTE from Stöckli is especially good (Part no. 8730.24).

Electric heater AVALON
with Wok



Cheese fondue set with
traditional cheese fondue bowl
Art. No. 0063.51202314



AVALON fondue set
Art. No. 0063.81/82
Electric rechaud with ABSOLUTE
fondue bowl



Technical Data of the AVALON electrical rechaud

Mains voltage: 230 V / 50 Hz
Power consumption: 1500 W
Dimension:
- Electric heater \varnothing 220 mm, height 90 mm
- Weight 1.3 kg
- Cable length 1.5 m
Certification:  **CE**
Warranty: 2 years

Overview of the appliance and its operational parts

1. Cooking hotplate
2. Continuously variable (step-less) temperature regulator
3. Mains supply

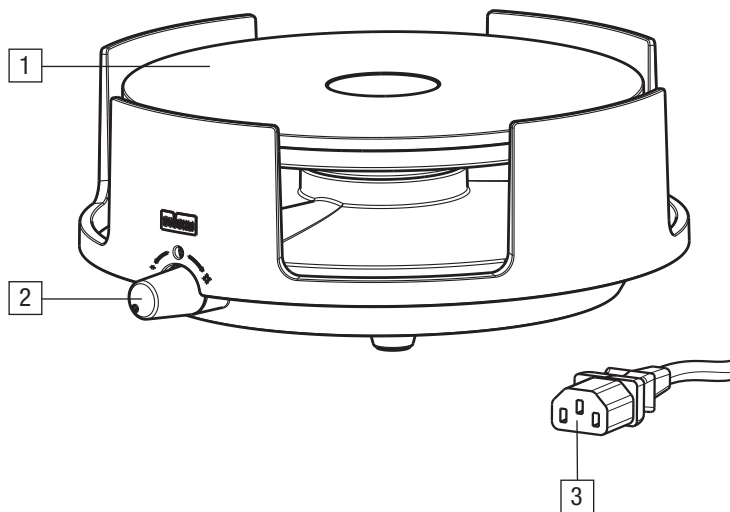

Please note the following:

Read the Operating Instructions through thoroughly. Persons who are not familiar with the Operating Instructions and also children, should not be permitted to use the appliance. It should be used only for the purposes for which it is intended and any use for another purpose could prove dangerous and must be strictly forbidden.

Before putting into use

Place the appliance in the position where it will be used. This should be a surface that is stable, level, dry. Observe a reasonable distance from walls or other objects (for example candles). When first switched on, the appliance may produce an odour due to the new parts being heated. This is typical of electrically heated equipment and will disappear after a few minutes. It is an absolutely normal effect and does not detract at all from the quality of the product.

Putting into use

Plug in the power cord. Switch on the appliance by turning the temperature dial clockwise until the LED lights up. We recommend preheating the appliance for no more than five minutes.

Care and Cleaning

Switch off the temperature regulator and remove the mains plug from the socket. Allow the appliance to cool down. Never immerse the appliance in water or place in a dishwasher. It should be cleaned only with a soft, moist cloth except the hot plate which may be cleaned with a proprietary hob cleaner. Never use aggressive, abrasive, hard or sharp substances or tools for cleaning.

Storage

Store your appliance in a dry location, out of the reach of children.

Disposal

- Obsolete appliances may be returned to the point of purchase for free expert disposal.
- Dispose of units with dangerous defects immediately so that they can no longer be used.
- Do not dispose of unit with your normal household rubbish (to protect the environment)!

Accessories



Art. No. 8730.24

Absolute fondue bowl
with lid and spray protector,
induction-compatible
ø 24 cm, 3.0 l,



Art. No. 7023.14

Traditional cheese fondue pot
made from fireproof, high-quality
ceramics
ø 23 cm, 2.3 l, black



Art. No. 7324.14

Elégance Cheese fondue pot,
cast iron with stainless steel
handle, heavy quality, robust, par-
ticularly suitable for induction
cookers
ø 24 cm, 3.0 l, black



Art. No. 7423.14

Emotion Cheese fondue pot,
cast iron with plastic handle,
heavy quality, robust
ø 23 cm, 3.6 l, black

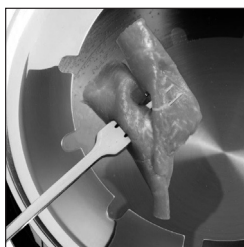



Art. No. 8300.14

Universal fondue forks with plastic handle, suitable for cheese or meat fondue
pack of six



Art. No. 8305.06

Universal fondue forks with stainless steel handle, suitable for cheese or meat fondue
pack of six



Art. No. 8302.06S

Cheese Fondue forks Alpine Crystal Elements, with plastic handle, with an individually glass crystal CRYSTALLIZED™ - Swarovski Elements in the handle,
pack of six



Art. No. 8320.02

Sieve for Fishfondue
stainless steel
2pcs.

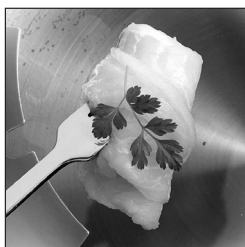

2 JAHRE ANS ANNI YEARS

GARANTIE

Garantie

Auf dieses Elektrogerät leisten wir ab Verkaufsdatum eine Garantie von 24 Monaten. Wir haften während dieser Zeit für alle Mängel, die auf Konstruktions- oder Materialfehler, jedoch nicht auf Selbstverschulden, zurückzuführen sind. Für die Ausführung einer Garantiarbeit ist der Garantie-Coupon mit dem Apparat an uns zu senden. Die Garantie ist nur gültig mit Datum und Stempel des Verkäufers.

Garantie

Nous accordons une garantie de 24 mois à partir de la date de vente pour cet appareil électrique. Pendant toute la période de garantie, nous répondons de toutes les pièces de l'appareil qui pourraient se révéler défectueuses à la suite d'un défaut de fabrication ou de matériel. Toutefois, nous ne répondons pas des dégâts causés par une mauvaise manipulation de l'appareil. Pour toute réparation sous garantie, veuillez nous renvoyer l'appareil accompagné de ce bulletin de garantie. Celui-ci n'est valable que s'il est muni de la date de vente et du timbre du vendeur.

Garanzia

Su questo apparecchio elettrico concediamo, a partire dalla data d'acquisto, una garanzia di 24 mesi. Durante questo periodo assumiamo la responsabilità di tutti i difetti attribuibili alla costruzione o al materiale, ma non di quelli provocati dall'utilizzatore. Per l'esecuzione di una riparazione in garanzia il tagliando della garanzia deve esserci trasmesso insieme all'apparecchio. La garanzia è valida solo con la data e il timbro del venditore.

Warranty

We provide a warranty for 24 months from the date of purchase of this electrical article. During this period we take responsibility for all deficiencies resulting from faults in manufacture or material but not for damage caused by the user. This warranty must be sent to us together with the unit if work is to be performed under the terms of the warranty. The warranty is only valid when provided with the date and stamp of the dealer.



Verkaufsstelle / Stempel Point de vente / Cachet Punto vendita / timbro Retailer / Stamp	
Verkaufsdatum Date d'achat Data di vendita Date of purchase	
Art.-Nr.	
Adresse des Käufers Adresse de l'acheteur Indirizzo dell'acquirente Address of purchaser	_____ _____ _____

0060.023 / 04.15

Garantie- und Reparaturstelle für die EU:
Centre de garantie et de réparations pour l'UE:
Centro garanzia e riparazioni per l'UE:
Guarantee and repair address for the E.U.:

phone / fax +49 (0) 7531 3623484
E-Mail: service@stockli.de
Adresse siehe www.stockliproducts.com/Kontakt
Pour l'adresse voir www.stockliproducts.com/contact-f
Per l'indirizzo vedi www.stockliproducts.com/contact-f
For address information, see www.stockliproducts.com/contact-e



A. & J. Stockli AG
CH-8754 Netstal
Tel. +41(0)55 645 55 55
Fax +41(0)55 645 54 55
E-Mail: haushalt@stockli.ch
www.stockliproducts.com